

# CHRONO CARBON RR 29, CARBON/BLACK/RACING SILVER, 2022

obj. č.: 010.22028



Doporučená cena

**87.099 Kč**

Model Chrono carbon RR je určen pro jezdce, kteří chtějí maximální efektivitu a trochu komfortu navíc. Díky inteligentní konstrukci rámu vyrobenému z materiálu STEALTH FULL CARBON a ideálnímu složení vláken jsou jeho řetězové vzpěry pohlcující vibrace, což výrazně pomáhá snižovat únavu jezdce. Díky své celkové nízké hmotnosti je Chrono Carbon také velmi agilní. Tento rám vám ve spojení s pečlivě vybranými komponenty, jako je vidlice RockShox SID SL Ultimate RL, kola MAVIC CROSSMAX SL S, pohon SRAM GX Eagle a hardware ONOFF, umožní posunout se na hranici svých možností. Ačkoli si lidé mohou myslet, že Chrono je mladší sestrou karbonového Podia, my ho vnímáme spíše jako další možnost, jak se posunout do nových výšin, a kdo ví, třeba i vyhrát závody! Model Chrono carbon RR je určen pro jezdce, kteří chtějí maximální efektivitu a trochu komfortu navíc.

## Technické specifikace

<b>vyráběné velikosti</b> S: 395mm / M: 430mm / L: 470mm / XL: 520mm	<b>hmotnost</b> 10,2 Kg
<b>rám</b> Chrono 29 Stealth full Carbon, XC Forward Geometry, 73mm BSA bottom bracket, tapered head tube, HHG Internal Cable routing, Boost 12x148mm rear axle, Comfort Flat chainstays (Flatstays) design	<b>vidlice</b> Rockshox SID SL Ultimate RL 29, 100mm, Charger Race day, Debonair, tapered steerer tube, Boost 15x110mm axle, 32mm aluminum stanchions, offset 44mm. Settings: OneLock 2 position remote compression (open/lock), low-speed rebound, air preload
<b>hlavové složení</b> Onoff Titan tapered for 1-1/8" to 1-1/2" head tube, ACB sealed bearings, top 41.8x30.5x8x45°x45°, bottom 51.9x40x8x45°x45°	<b>přehazovačka</b> Sram GX Eagle, Type 3 roller bearing clutch, cage lock, 1x12s, X-Actuation 1:1
<b>řazení</b> Sram Trigger NX Eagle, 12s, X-Actuation 1:1	<b>brzdové páčky</b> Sram Level T, Direct Link actuation, tooled reach adjust, lever pivot bushings
<b>kličky</b> Sram GX Eagle, Boost, DUB axle, Direct Mount chain ring, S size: 170mm, M/L/XL size: 175mm	<b>středové složení</b> Sram DUB BSA, sealed bearings, 73mm
<b>řídítka</b> Onoff Sulfur 0.2, double butted 6061 alloy, rise: 4.8mm, width: 760mm, 9° backsweep, 0° upsweep, 31.8mm barbore	<b>představec</b> MDK, 6061 T6 Alloy, 31.8mm barbore, rise: +/-5°, length: size S: 60mm, size M: 70mm, size L: 80mm, size XL: 90mm
<b>sedlovka</b> Onoff Sulfur 0-R, 6061 T6 Alloy, 3D forged, diameter 27.2mm, length 400mm	<b>sedlo</b> Mondraker XC Series, steel rail

**náboj přední**

Mavic, Boost 15x110mm, IS 6 bolts

**náboj zadní**

Mavic, Boost 12x148mm, ID360 Ratched system, IS 6 bolts

**řetěz**

Sram SX Eagle, 12s, Powerlock

**kazeta**

Sram PG-1230, 11-50T, 12s

**dráty**

Mavic straightpull duble butted, contactless lacing

**ráfky**

Mavic Crossmax SL S 29, 25mm internal width, Maxtal welded rim, hookless, tubeless, 24 spokes

**pláště**

Maxxis Ikon 29x2.20, 3CMaxx Speed compound, tubeless ready, 120TPI, folding bead, Maxxis Ikon 29x2.20, 3CMaxx Speed compound, tubeless ready, 120TPI, folding bead

**a151**

010.22028

**obj.c.**

010.22028

**gripy**

Onoff Diamond, 1lock-on, 135mm

**přední brzda**

Sram Level T, 2 piece caliper, Centerline 160mm IS 6 bolts one-piece rotor, steel-backed organic pad

**zadní brzda**

Sram Level T, 2 piece caliper, Centerline 160mm IS 6 bolts one-piece rotor, steel-backed organic pad

**převodník**

34T, CNC-machined alloy, X-SYNC 2

**patka k přehazovačce**

Mondraker M068

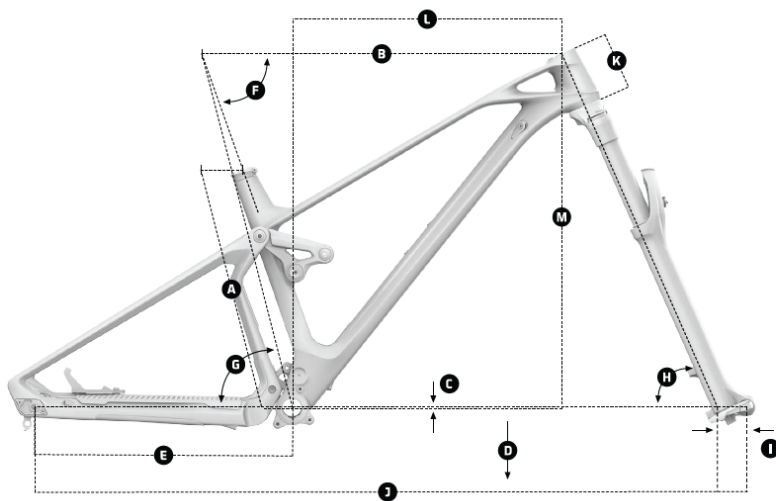
**Geometrie**

<b>A</b>	Seat Tube Length
<b>B</b>	Top Tube Length
<b>C</b>	Bottom Bracket Drop
<b>D</b>	Bottom Bracket Height
<b>E</b>	Chainstay Length
<b>F</b>	Seat Tube Angle, Actual
<b>G</b>	Seat Tube Angle, Effective
<b>H</b>	Head Tube Angle
<b>I</b>	Fork Offset
<b>J</b>	Wheelbase
<b>K</b>	Head Tube Length
<b>L</b>	Reach
<b>M</b>	Stack

## XC PRO CHRONO CARBON

Size	S	M	L	XL
A Seat Tube Length	395 mm	430 mm	470 mm	520 mm
B Top Tube Length	590 mm	610 mm	630 mm	650 mm
C Bottom Bracket Drop	-65 mm	-65 mm	-65 mm	-65 mm
D Bottom Bracket Height	305 mm	305 mm	305 mm	305 mm
E Chainstay Legth	430 mm	430 mm	430 mm	430 mm
F Seat Tube Angle, Actual	72°	72°	72°	72°
G Seat Tube Angle, Effective	73.5°	73.5°	73.5°	73.5°
H Head Tube Angle	70°	70°	70°	70°
I Fork Offset	44 / 51 mm	44 / 51 mm	44 / 51 mm	44 / 51 mm
J Wheelbase	1086 mm	1106 mm	1127 mm	1148 mm
K Head Tube Length	85 mm	90 mm	100 mm	115 mm
L Reach	411 mm	430 mm	447 mm	463 mm
M Stack	605 mm	610 mm	619 mm	632 mm

### Fotogalerie

---

